

# SISTEMA MÓVIL DE DESINFECCIÓN

## SMD Power 200



### Descripción

Poderoso sistema de desinfección móvil para ambientes de trabajo de tráfico medio y alto, por medio de un sistema de pulverización ultrasónica

Apto para Hogares, alimentos, personas, mascotas, recepciones, porterías o cualquier otro espacio que necesite ser desinfectado.

# FICHA TÉCNICA

<b>NOMBRE TÉCNICO</b>	SISTEMA MÓVIL DE DESINFECCIÓN
<b>COMPONENTES</b>	1. Pulverizador ultrasónico de 100 vatios 2. Fuente de 100 vatios 3. Manguera industrial de 1.5". 4. Punto de drenaje y nivelador 5. Salida aspersion y acople rápido. 6. Base en ruedas industriales para ser transportado
<b>VOLTAJE</b>	 CC CORRIENTE CONTINUA DC DIRECT CURRENT 110 V a corriente continua
<b>MATERIALES DE PRODUCCIÓN</b>	Acero cold rolled C16 Acero inoxidable C16
<b>DIMENSIONES</b>	Alto : 20 cm Ancho: 15 cm Profundo: 25 cm
<b>PESO</b>	5 Kg
<b>CAPACIDAD Y RENDIMIENTO</b>	Capacidad de 2 L de desinfectante Consumo de 1 L/H Duración en uso continuo 2 H



Despues de 5000 horas de funcionamiento se debe hacer cambio de ceramicas



# DIBUJO TÉCNICO

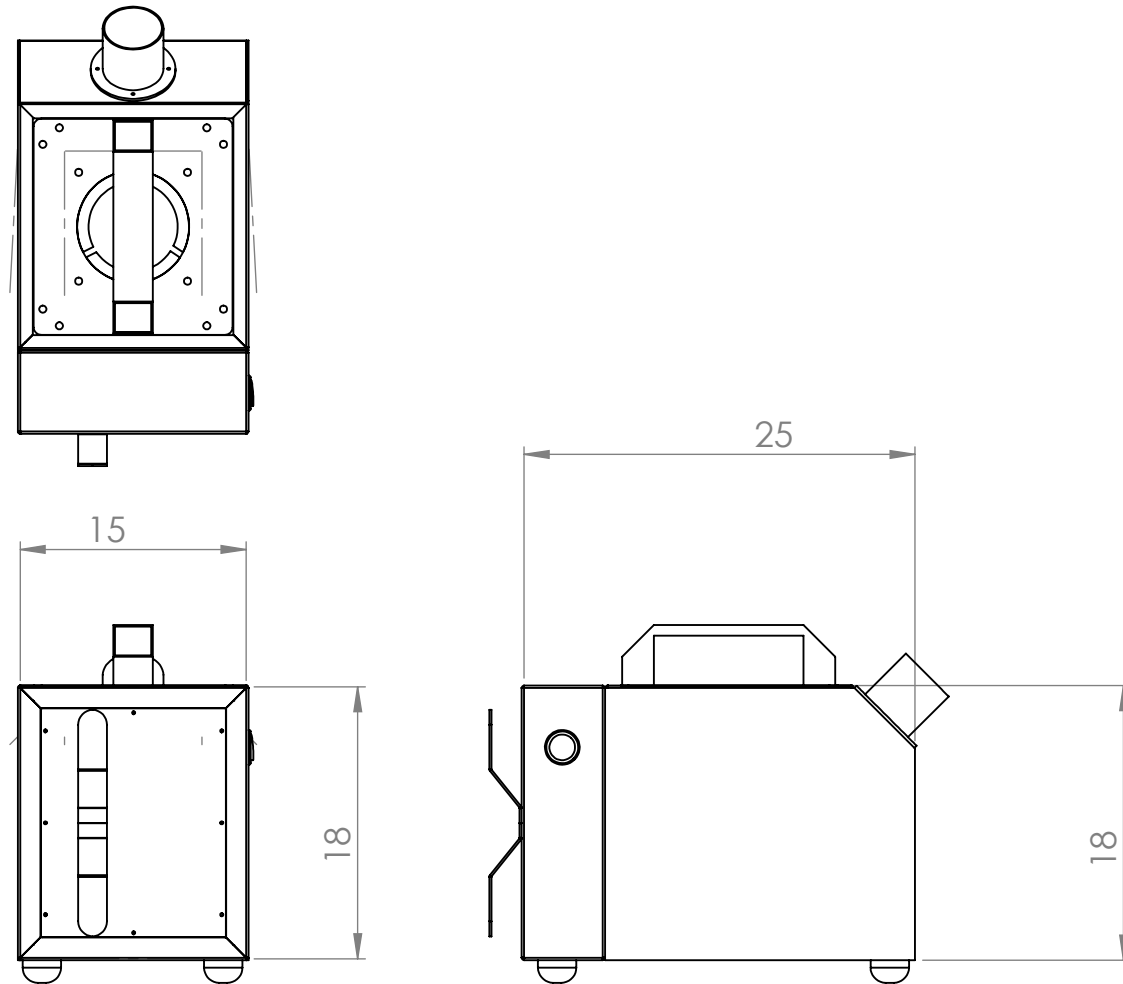

Medidas en Centímetros Cm

Dirección: Cr 69P N° 78-68 Tel:5407753  
NIT 900489102-7  
[www.kioscosinformaticos.com](http://www.kioscosinformaticos.com)